

**GIẢI PHÁP NGÀNH SẢN XUẤT NỘI THẤT GỖ CÔNG NGHIỆP
HAIXUN 4.0**



MỘT SỐ ƯU ĐIỂM NỔI BẬT THIẾT KẾ

Tự chủ xây dựng bộ thư viện

- Tự xây dựng kho thư viện theo yêu cầu của đơn vị;
- Lưu các mẫu thiết kế vào thư viện và sử dụng cho lần sản xuất sau

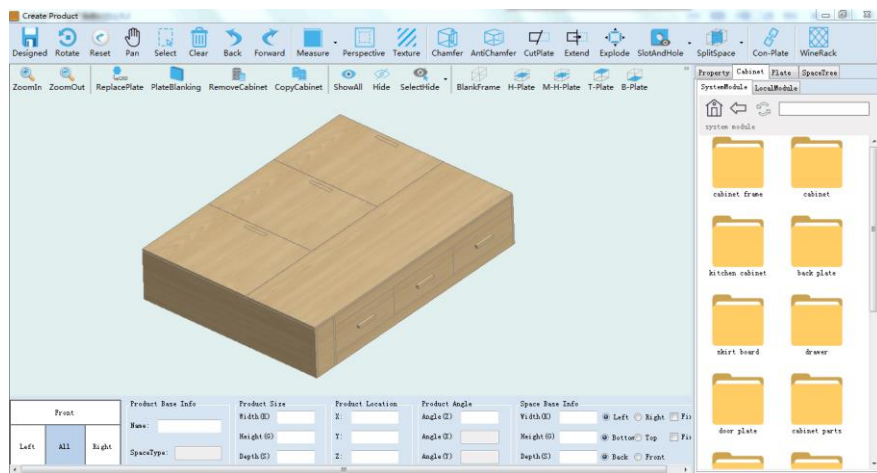

cloud

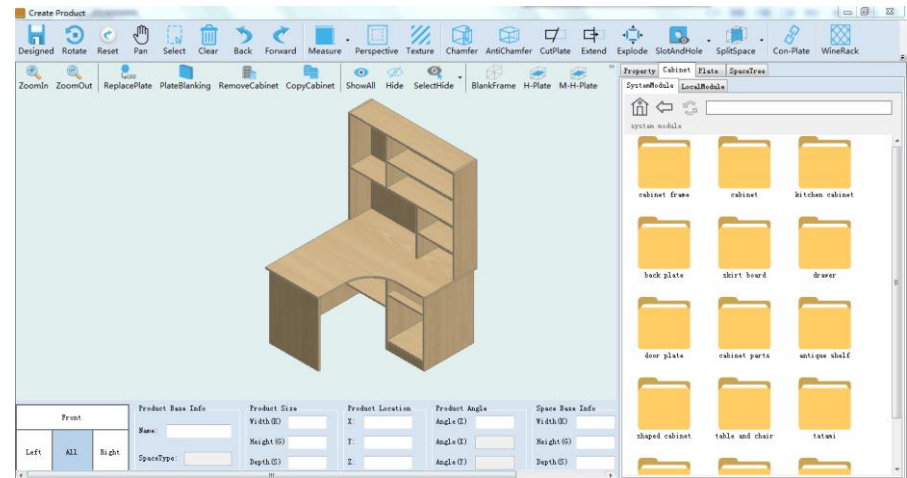

local

MỘT SỐ ƯU ĐIỂM NỔI BẬT THIẾT KẾ

Vẽ, tạo các tấm, các bộ phận có hình dạng phức tạp

- Vẽ hình dạng trực tiếp ngay trên phần mềm;
- Nhập từ file CAD, tự động điều chỉnh kích thước để phù hợp với không gian đã chọn, có thể lưu vào bộ thư viện cho lần sử dụng sau;
- Thêm học rọu nhanh chóng.

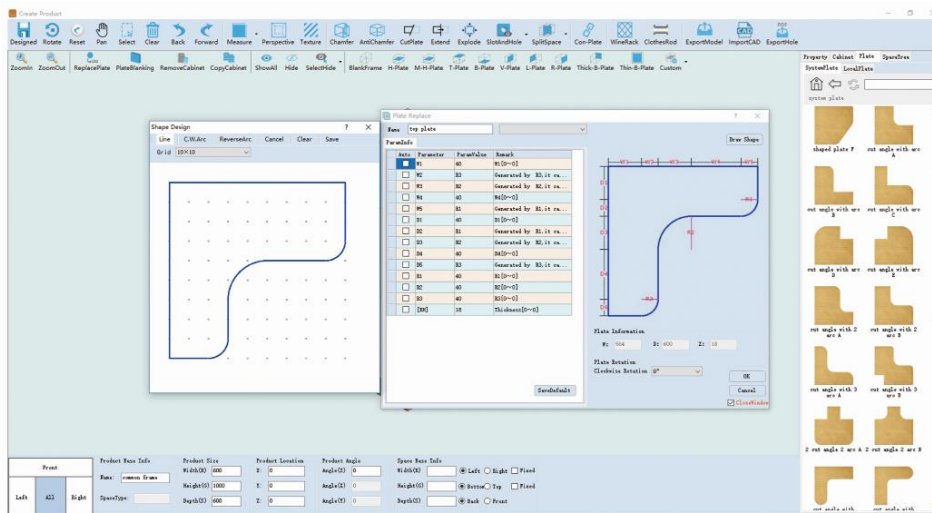

Vẽ trên phần mềm

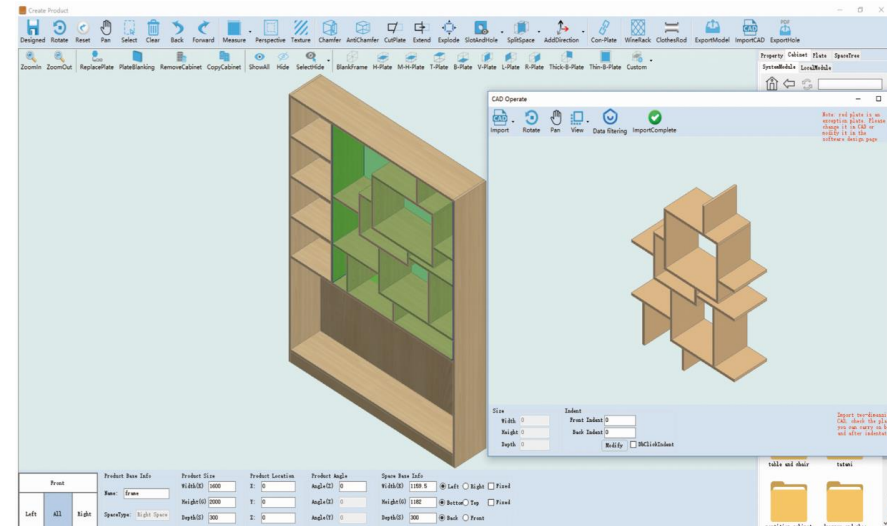

Nhập từ file CAD, tự động điều chỉnh
kích thước

MỘT SỐ ƯU ĐIỂM NỔI BẬT THIẾT KẾ

Dựng hình nhiều mặt: các tủ khối chữ U, L,...

- Dựng hình các khối tủ phức tạp không còn là vấn đề;
- Tự do lựa chọn các góc nhìn khác nhau một cách trực quan để show thiết kế cho khách hàng

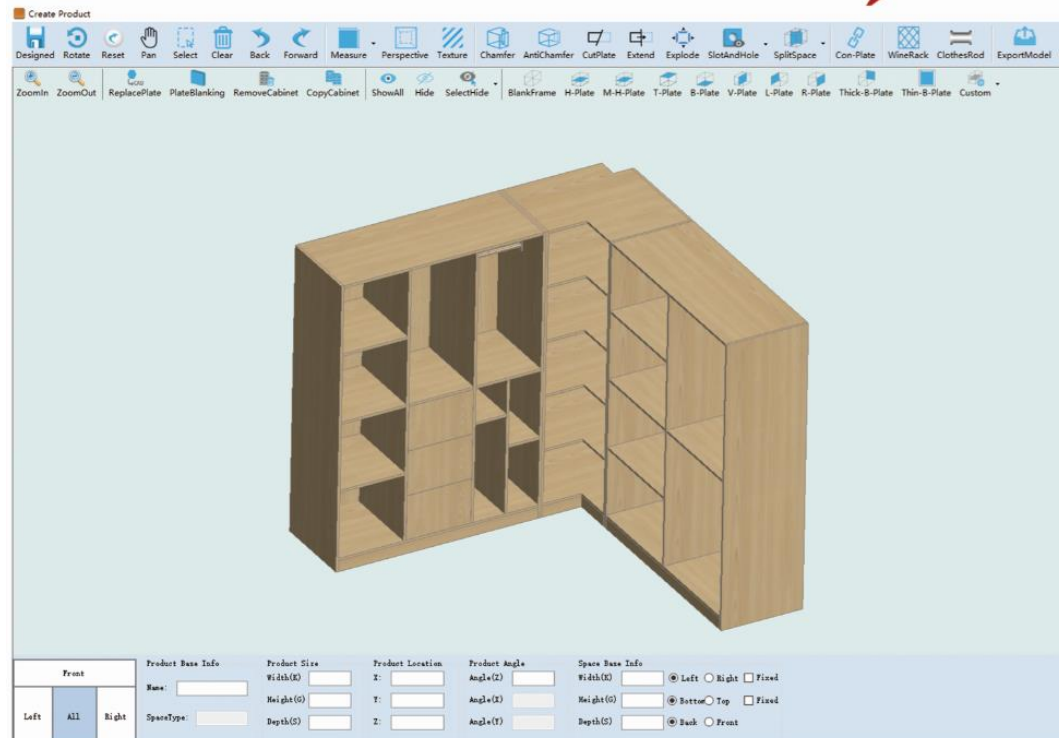

MỘT SỐ ƯU ĐIỂM NỔI BẬT THIẾT KẾ

Dựng hình các mẫu tủ góc, vát nhanh chóng, dễ dàng

- Các mẫu tủ phức tạp phải cắt góc không còn là vấn đề;
- Thực hiện vát góc tủ gồm cầu thang,... ở những vị trí phức tạp chỉ bằng một phím tắt.

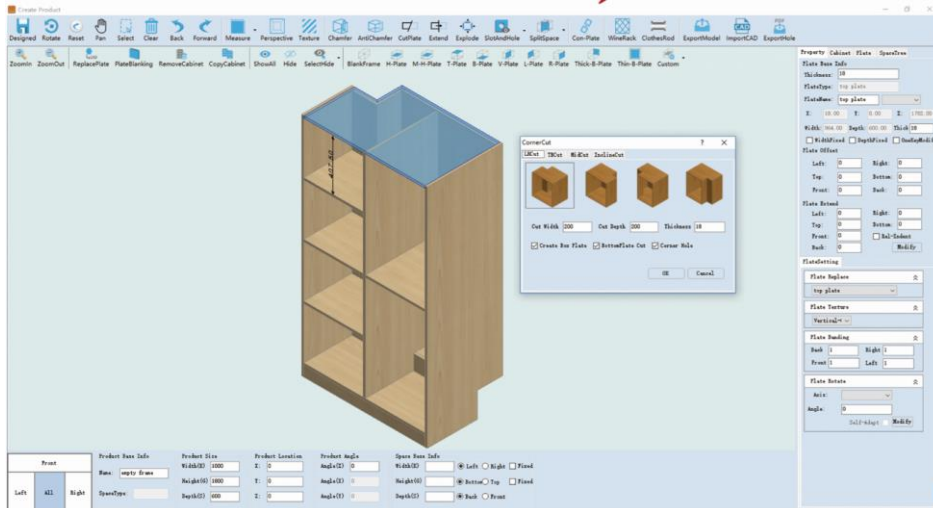

Cắt góc các mẫu tủ

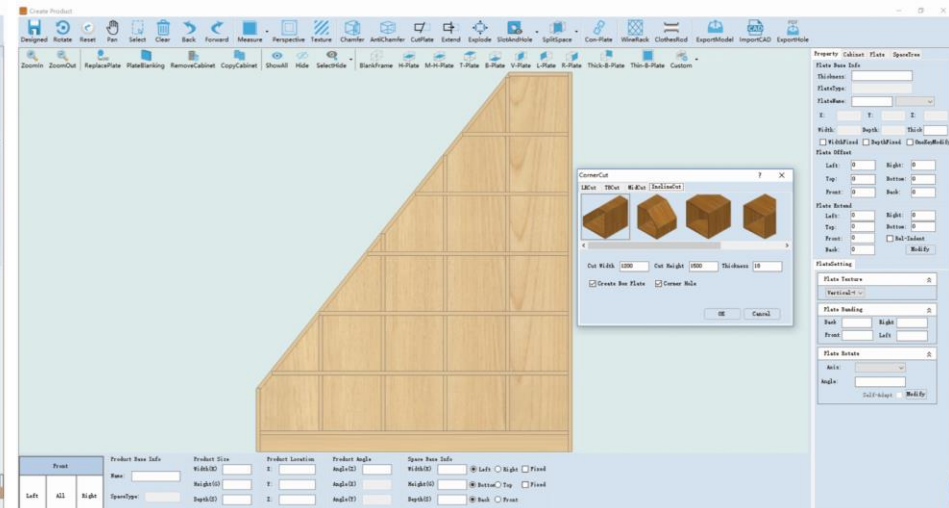

Vát góc

MỘT SỐ ƯU ĐIỂM NỔI BẬT THIẾT KẾ

Thêm mới, tùy chỉnh các liên kết, phụ kiện mới

- Các cấu kiện như ray trượt, tay nắm, bản lề, trụ tay nắm,... có thể được thêm vào một cách tự động.
- Vị trí lỗ gia công cũng có thể được thêm vào tự động hoặc điều chỉnh khi cần.

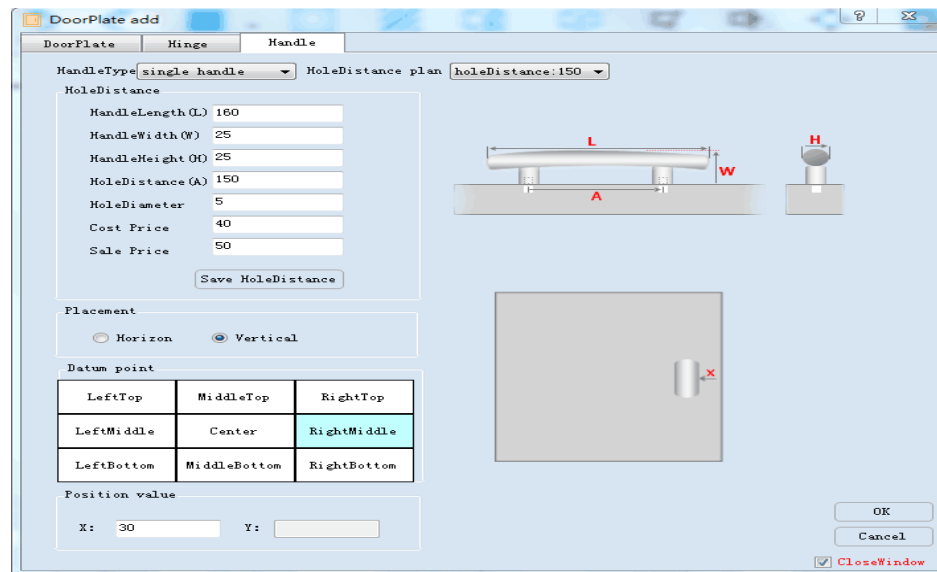
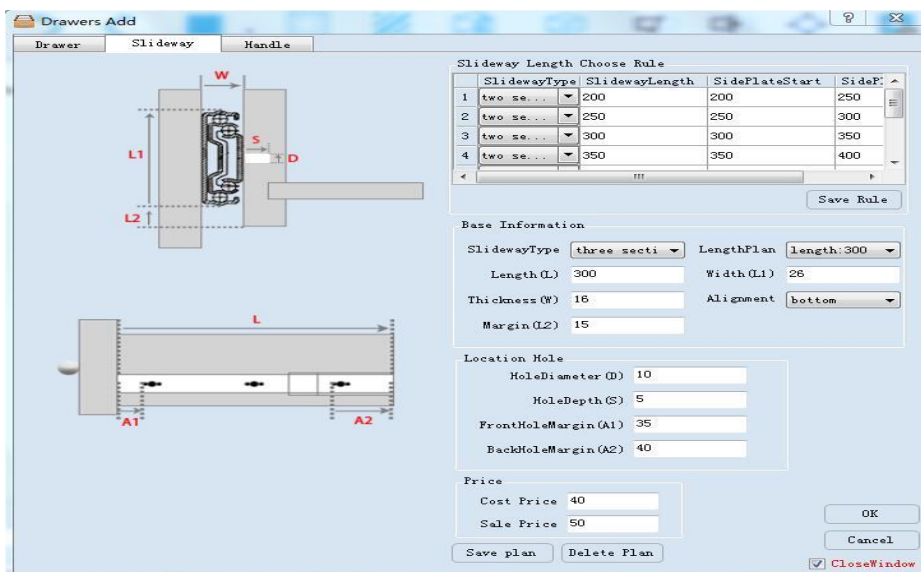

Set up thêm mới, tùy chỉnh các tham số phụ kiện

MỘT SỐ ƯU ĐIỂM NỔI BẬT BÁO CÁO VẬT TƯ

Báo cáo danh sách vật tư, quản lý ván thừa, tồn kho chính xác

- Báo cáo vật tư sử dụng → báo giá chính xác;
- Quản lý kho vật tư ván, ván thừa.

	A	B	C	D	E	F
1	2020120001_A Sang (Danh sách phụ kiện)					
2						
3	Khách hàng	A Sang	Đại lý		Điện thoại	03735563**
4	Người đặt đơn		Ngày đặt đơn	2020/12/8	Ngày giao hàng	2020/12/22
5	Địa chỉ nhận	HCM				
6	Tên tủ	Tên phụ kiện	Nhân	Mã	Quy cách	Số lượng
7	Tủ bếp	Ba thanh trượt (550)		TT550		6
8		Bàn lê giữa		BL		4
9		Tay kéo loại thanh kéo đơn		TK		2
10		mini fix		MINIFIX		4
11	Tổng					
16	Duyệt				Ngày phát hành	20/12/08 9:39:22 AM

Báo cáo phụ kiện

Thường dùng	Tên vật liệu	Chiều dài	Chiều rộng	Độ dày	Màu sắc	Lượng tồn kho	Chú ý
<input checked="" type="checkbox"/>	chipboard	2440	1220	18	warm white	120	
<input checked="" type="checkbox"/>	MDF PE	2440	1220	12	NA	45	
<input checked="" type="checkbox"/>	MDF 6 chống ẩm	2440	1220	6	NA	14	
<input checked="" type="checkbox"/>	MDF 17 chống ẩm	2440	1220	17.5	red oak	104	
<input checked="" type="checkbox"/>	18mm	2440	1220	18		30	
<input checked="" type="checkbox"/>	6mm	2440	1220	6		12	
<input checked="" type="checkbox"/>	9mm	2440	1220	9		50	
<input checked="" type="checkbox"/>	MFC An Cường	2440	1220	25	MFC-MS-454-RL	1	
<input checked="" type="checkbox"/>	MDF	2440	1220	17	trắng	5	
<input checked="" type="checkbox"/>	MDF trắng	2440	1220	9	trắng	0	

Số dư	Tên vật liệu	Chiều dài	Chiều rộng	Độ dày	Màu sắc	Lượng tồn kho	Chú ý

Quản lý ván

MỘT SỐ ƯU ĐIỂM NỔI BẬT SẢN XUẤT

Tối ưu nguyên liệu sử dụng, kết hợp máy khoan ngang qua Barcode

- Tối ưu nguyên vật liệu sản xuất đến 95%, giảm hao phí, tận dụng ván thừa;
- Khả năng kết nối đến các thiết bị máy móc gia công đa dạng: máy dán tem tự động, khoan ngang, khoan năm mặt,...

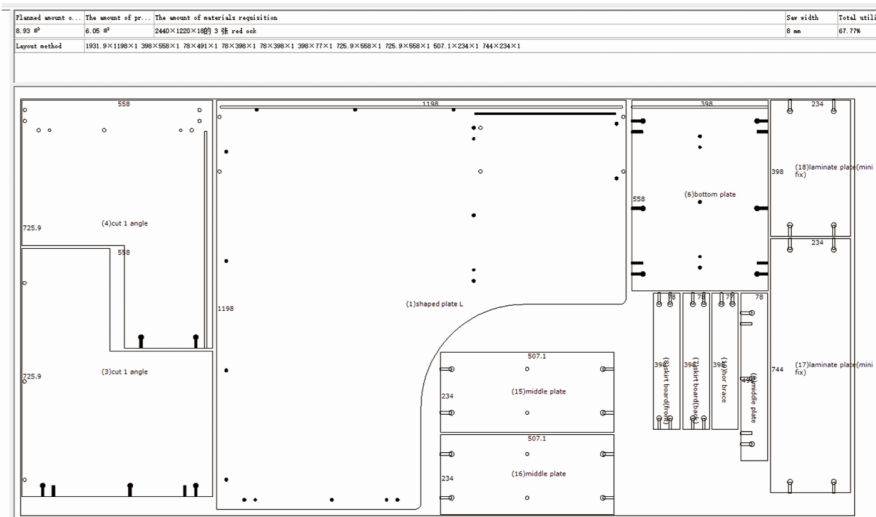

Sơ đồ tối ưu ván



Tem chứa barcode cho máy khoan ngang

MỘT SỐ ƯU ĐIỂM NỔI BẬT SƠ ĐỒ LẮP ĐẶT

Sơ đồ lắp đặt tiện lợi

- Xuất mã QR code sơ đồ lắp đặt;
- Hiện hình ảnh 3D trên điện thoại.



MỘT SỐ ƯU ĐIỂM NỔI BẬT RENDER 3D

Render hình ảnh 3D nhanh chóng

- Kho thư viện tủ liên kết đến trực tiếp key thiết kế;
- Render trên nền tảng điện toán đám mây nhanh chóng, không yêu cầu cấu hình máy tính mạnh.



MỘT SỐ DỰ ÁN TIÊU BIỂU



MỘT SỐ DỰ ÁN TIÊU BIỂU



MỘT SỐ DỰ ÁN TIÊU BIỂU



HIỆU QUẢ

Công nghệ giúp doanh nghiệp tăng lợi thế cạnh tranh trên thị trường

Tối ưu quy trình, nâng cao hiệu quả sản xuất

- Nâng cao khả năng tự động hoá của xưởng sản xuất
- Giảm thiểu sai sót do con người

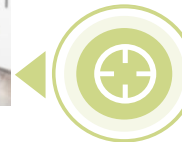

Nâng cao lợi thế cạnh tranh

- Giảm thiểu nhân công cho sản xuất nhờ thiết kế nhanh chóng
- Giảm hao phí vật tư, từ đó giảm giá thành, nâng cao lợi thế cạnh tranh.

Chủ động, linh hoạt trong sản xuất

- Quản lý kho vật tư ngay trên phần mềm, chủ động nguồn nguyên liệu cho sản xuất

Thân thiện với người dùng, đẩy mạnh khâu bán hàng

- Tiếng Việt
- Render 3D nhanh chóng, tiện lợi
- Các thiết kế được gia công chính xác theo như thiết kế trên phần mềm.

XIN TRÂN TRỌNG CẢM ƠN

Thank You!

Thông tin liên hệ

**HAIXUN
SOFT**

Hotline: 0373.268.713

Website: haixun.vn

Fanpage: Phần mềm Haixun

Youtube: Haixun Vietnam